

VINO | Armadi

CANTINE REFRIGERATE



CARATTERISTICHE GENERALI

Cantina refrigerata da 170 Lt. Free-standing	•
Esterno in lamiera verniciata nera, interno in termoformato nero	•
Refrigerazione Roll-Bond con ventilatore di assistenza	•
Sbrinamento automatico a fermata compressore	•
Schiumatura in Ciclopentano (40mm di spessore per lato)	•
Controllo con display digitale	•
Allarme apertura porta	•
Guarnizione Estraibile	•
Luce interna LED	•
N.1 filtro a carbone di serie	•
Doppio vetro temperato di sicurezza	•
Vetro scuro per protezione UV	•
Ripiani in legno regolabili: 6 Pcs + 2 griglia sul fondo	•
N.2 Piedini regolabili + N.2 ruote posteriori	•
Classe energetica: A	•

SPECIFICHE TECNICHE

Capacità	169 L
Temperatura	+5° ~ +20°C
Consumo	0.4 kWh/24h
Potenza Nominale	110 W
Rumorosità	42 dB
Peso Netto	58 Kg
Peso Lordo	62 Kg
Dimensioni Esterne (LxPxH mm)	500x540x1270
Dimensioni Interne (LxPxH mm)	420x400x1125
Dimensioni Imballo (LxPxH mm)	635x565x1315
Quantità di carico 20'/40'/40'HQ	72/144/144

CERTIFICAZIONI

CE  RoHS

CW 170



DETTAGLI



Pannello di controllo digitale con allarme

Vaschetta per l'acqua

Ripiani in legno regolabili

INGOMBRO PRODOTTO

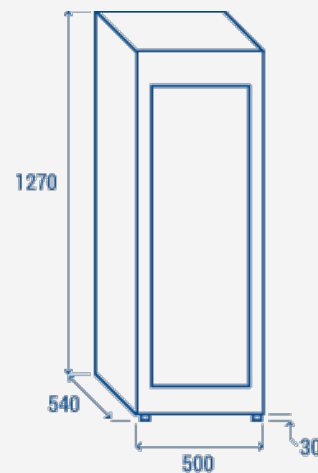

COOL HEAD EUROPE

We make the world a cooler place



www.coolheadeurope.com